



**රුහුණ විශ්වවිද්‍යාලය**  
**றுණා பல்கலைக்கழகம்**  
**UNIVERSITY OF RUHUNA**

සම සෞඛ්‍ය පීඨය  
 Faculty of Allied Health Sciences

විදුලි අංශය, පරිපාලන ගොඩනැගිල්ල, ගොඩකන්ද පාර, කරාපිටිය, ගාල්ල Finance Division, Admin Building Godakanda road, Karapitiya, Galle

මගේ අංකය  
 எனது எண்  
 My No.

RAHS/FIN/PROC/REC/2024/06

ඔබේ අංකය  
 உங்களுது எண்  
 Your No.

**මිල ගණන් කැඳවීම QUOTATION**

Sales Manager,

දිනය

Date 09.09.2024

- මෙහි අනෙක් පැත්තේ සඳහන් කර ඇති ද්‍රව්‍ය/සේවාව සඳහා දැනට පවත්නා අඩුම මිල ගණන් පිටපත් දෙකකින් යුතුව දක්වනු ඇත.
- මෙම මිල ගණන් පියවීම කළ දිනයේ සිට මාස තුනක් ඉදිවියට බල පැවැත්විය යුතුය.
- ඔබ මිල ගණන් ඉදිවීමට කරන ද්‍රව්‍යයන්හි සාම්පල් ද එවිය යුතු යැයි නියම කර ඇති විට ඒ සමඟ ඒවාද එවිය යුතුය.
- මිල ගණන් සමඟ එවන ලද සාම්පල් සමඟ වෙනත්. මිල ගණන් කැඳවීම් පිය වූ දින සිට දින 10 ක් ඇතුළත එම සාම්පල් මෙම කාර්යාලයෙන් ඉවත්කරගෙන යා යුතුය.
- මෙහි සඳහන් උපදෙස් නිසි ලෙස නොපිලිපැද්දහොත්, ඔබගේ මිල ගණන් ප්‍රතික්ෂේප කිරීමට ඉඩ තිබේ.
- මිල ගණන් ඉදිවීමට කිරීමට නොහැකි වුවද, මෙම ආකෘති පත්‍රය ආපසු එවිය යුතුය.
- ඔබ "එකතු කළ අගය මත" බදු කාර්යාලය පිණිස ලියාපදිංචි වී ඇති නම් ඔබගේ එකතු කළ අගය මත බද්ද සඳහා ලියාපදිංචි වූ අංකය මිල ගණන් කැඳවීම් පත්‍රේ සඳහන් කළ යුතුය. එලෙස එකතු කළ අගය මත බද්ද සඳහා ලියාපදිංචි වී නොමැති නම් ඔබගේ මිල ගණන් බදු රහිතව සඳහන් කළ යුතුය. ඒ සමඟ "වැට්" සඳහා ලියාපදිංචි වී නොමැති බවට දේශීය ආදායම් කොමසාරිස් ජෙනරාල්ගෙන් සහතිකයක් ලබාගෙන එහි ජායා පිටපතක් මිල ගණන් කැඳවීම පත්‍රයට අමුණා එවිය යුතුය. එසේ නොවන මිල ගණන් ප්‍රතික්ෂේප කරනු ලැබේ.
- මිල ගණන් බහා එවන කවරයේ උඩ වම් කෙළවර "..... Furniture ..... සඳහා මිල ගණන්" යනුවෙන් සඳහන් කර සිල් තබා, ලේඛනගත තැපෑලෙන් සහකාර මූල්‍යාධිකාරී, මූල්‍ය අංශය, පරිපාලන ගොඩනැගිල්ල, සම සෞඛ්‍ය විද්‍යා පීඨය, ගොඩකන්ද පාර, කරාපිටිය, ගාල්ල සහ ලිපිනයට දින 20.09.2024 ප.ව. 02.00 ට පෙර එවිය යුතුය.

Quotation should be marked "Quotations for Furniture (RAHS/FIN/PROC/REC/2024/06)" on the left hand top corner of the envelope and should be sent under sealed registered cover to Assistant Bursar, Finance Division, Admin Building, Faculty of Allied Health Sciences, Karapitiya, Galle not later than 02.00 p.m. on 20.09.2024.

- භාණ්ඩ ඇණවුම් කිරීමේදී අත්තිකාරම් මුදල් ගෙවනු නොලැබේ. ඇණවුම් කරන ලද භාණ්ඩ අප ශාඛාවට ගෙනවුත් භාරදීමෙන් පසුව පමණක් ගෙවීම් කරනු ලැබේ.
- Advance payments will not be made when placing order. Payment will be made only after the goods are received at our stores.
- වෙන්කර්කරු විසින් සැලකිය යුතුයි / Note to tenderer
- මෙම ආකෘති පත්‍රයේ ඇති සෑම තීරයක්ම තීන්තෙන් පිරවිය යුතුයි. ලියූ සමඟ වෙනස් කරන්නේ නම්, ඒවාට කෙටි අත්සන් යෙදිය යුතුයි.
- All columns on this form must be filled in ink. Any alterations should be initialled by the tenderer.

**Assistant Bursar**  
 Faculty of Allied Health Sciences  
 University of Ruhuna  
 සහකාර මූල්‍යාධිකාරී / සම සෞඛ්‍ය පීඨය / Assistant Bursar/ Faculty of Allied Health Sciences

ردیف / No	توضیحات / Description of materials	مقدار / Quantity	واحد قیمت / Unit Price	ارز خارجی / Foreign Currency	VAT	مجموعه / Total	علامه تجاری / Trade Mark	تاریخ تحویل / Date by which Delivery can be completed	توضیحات / Substitutes	تاریخ انقضای پیشنهاد / Expiry Date (if Necessary)	توضیحات / Remarks
1	Executive Table	01									
2	Low Back Chair	01									
3	Glass Fronted Steel Cupboard	01									
4	Steel Filling Cabinet Four Drawers	01									
	Please see the attached Specifications for all items										
	Please send all the details along with the quotations										

Total Contract Price in Word (Rs) .....

نام شرکت / Name of Firm

مهر / Rubber Stamp

امضاء / Signature

تاریخ / Date

VAT Percentage %

VAT No:-

Contact Telephone No:-

E - mail Address, if any:-



## Specification for MDF Executive Table

Specifications	Requirements	Bidders compliance		
		Yes	No	If no, Bidder's response
Brand	Please specify			
Model	Please specify			
Color	Please specify			
Country of origin	Please specify			
Type	Should be MDF. 2.5cm thickness			
Dimensions	Length*width*height 4 feet*2.5 feet*2.5 feet			
Hinges and nails	Should be Brass			
Handles and locks	Oxidized brass handles and heavy duty locks			
Features	Drawers should be left and right side with lockable 2 drawers			
Manufactures	>5 Years			
Warranty	3 Years Comprehensive warranty			
Brochure	Supplier Should provide brochure or image of Quoting Item			

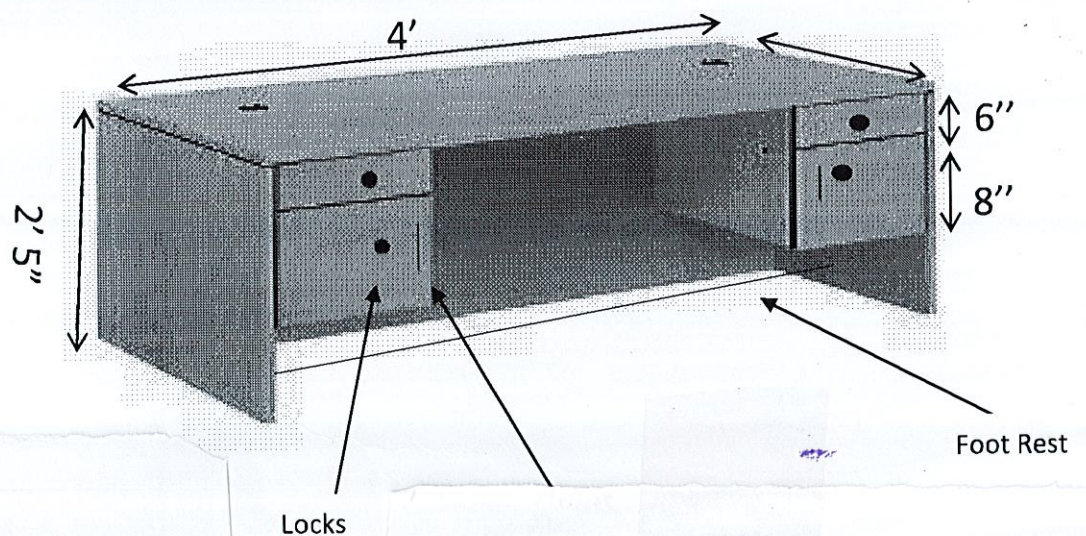

**\*\* Note: Please complete the "Conformity" column, without which references to catalogues and data sheets will not be considered in the bid evaluation.**

**Specifications for Low Back Chair**

Description	Requirements	Conformity		If no, Bidder's response
		Yes	No	
Condition	Brand new			
Type of back rest	Low back			
Height (Floor to seat)	Adjustable			
Cushion type	Fabric			
Wheel & Frame	Five Couple wheel / Plastic frame			
Color	Black / Blue			
Other features	Revolving & Adjustable			
Warranty	At least 2Year			



**\*\* Note: Please complete the "Conformity" column, without which references to catalogues and data sheets will not be considered in the bid evaluation.**

## Specification for Steel cupboard

Specifications	Requirements	Bidders compliance		
		Yes	No	If no, Bidder's response
Brand	Please specify			
Model	Please specify			
Color	Please specify			
Country of origin	Please specify			
Condition	Brand new			
Material	Powder coated steel			
Dimensions	90cm(L) 45cm (W) 180cm (H)			
Number of shelves	05			
Other features	Two doors with the glass fronted			
Other features	Lock & key heavy duty			
Condition of service agreement and fee after warranty	Please specify			
Thickness of the Material	0.7 mm or above			
Warranty	3 years' comprehensive warranty			
Brochure	Supplier Should provide brochure or image of Quoting Item			

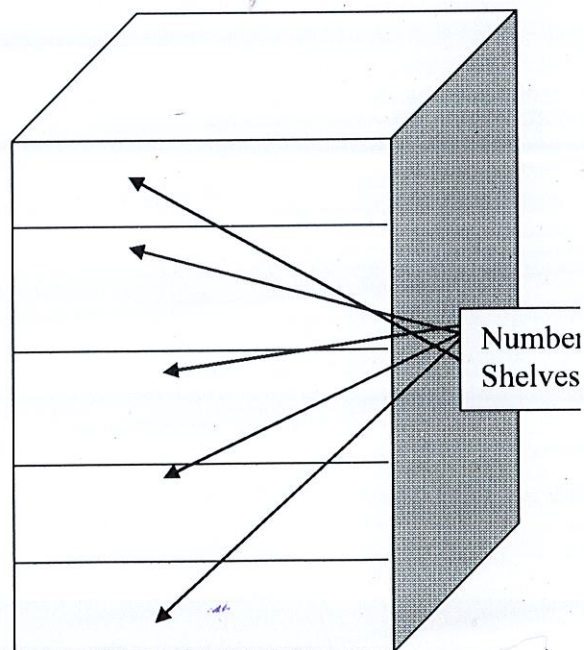
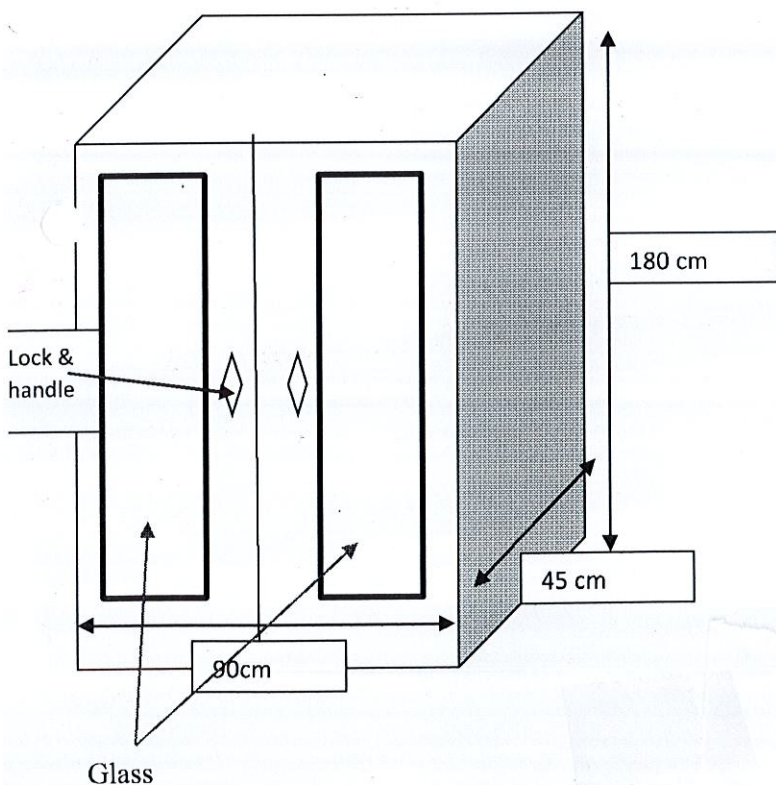

**\*\* Note: Please complete the "Conformity" column, without which references to catalogues and data sheets will not be considered in the bid evaluation.**

## Specifications for four drawers steel cupboard

Specifications	Requirements	Bidders compliance		
		Yes	No	If no, Bidder's response
Condition	Brand new			
Type	Powder coated steel			
Dimension	65cm(L) * 50cm(W)* 140cm(H) approximately			
Handle and Locks	Heavy duty handle – diameter 10cm and lock			
No of Drawers	4			
Other features	Color-Grey			
Warranty	All inclusive 3 years Comprehensive warranty is required			
Brochure	Supplier Should provide brochure or image of Quoting Item			
Condition of service agreement and after service warranty	Please specify			

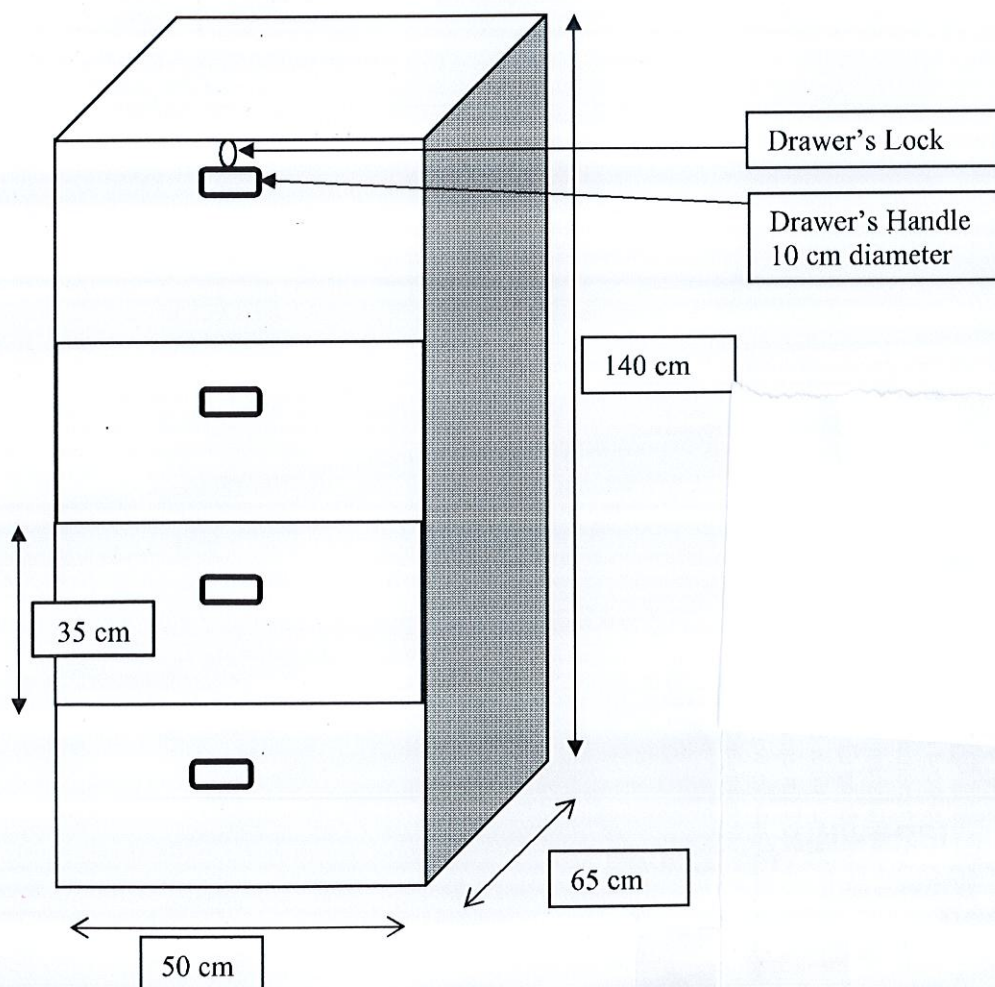

**\*\* Note:** Please complete the "Conformity" column, without which references to catalogues and data sheets will not be considered in the bid evaluation.